

PRODUCT SHEET · FICHE PRODUIT

SUMATRA H



AAE SUMATRA H FP Non contractual picture / Photographie non contractuelle.



ATELIER ALAIN ELLOUZ
PARIS

| | |
|--|--|
| Type | Pendant light <i>Suspension</i> |
| Environment <i>Environnement</i> | Indoor <i>Intérieur</i> |
| Material <i>Matériaux</i> | Alabaster and polished stainless steel fixings <i>Albâtre et fixations en inox poli</i> |
| Suspension system <i>Système de suspension</i> | Stainless steel wire rope + transparent electrical cable - Length to adjust on site (min. 7,9" - max. 59") <i>Filin + Câble transparent - Longueur ajustable sur place (min. 200 mm - max. 1500 mm)</i> |
| Electric cable <i>Câble électrique</i> | Transparent electric cable <i>Câble électrique transparent</i> |
| Lighting system <i>Système d'éclairage</i> | LED Strip 9,6 W/m - Dimmable intensity and color (2700K to 6000K) - Remote transformer <i>Bande LED 9,6 W/m - Variable en intensité et en couleur (2700K à 6000K) - Transformateur déporté</i> |
| Voltage | 24 V : transformer provided / <i>transformateur fourni</i> |
| Wattage | 23 W |
| Source lumens <i>Lumens de la source</i> | 1800 lm The alabaster diffuses between 40 and 60% of the light source lumens <i>L'albâtre diffuse entre 40 et 60% des lumens de la source lumineuse</i> |
| References | COL-0230 |

Dimensions :

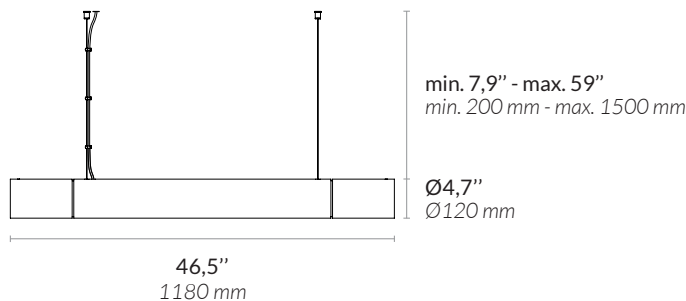

Weight/ Poids :

12 Kg

FIXING SYSTEM/ SYSTÈME DE FIXATION

Included in the price of the luminaire/ *Inclus dans le prix du luminaire*

Without connection canopy
Sans pavillon de connexion

Polished stainless steel fixings
Fixations en acier inoxydable poli

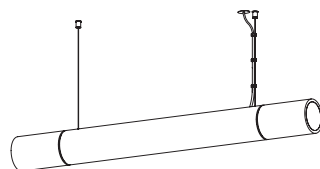

Canopy 120 with side hole (Ø4,7 x 1")
Pavillon 120 avec trou latéral

Polished stainless steel fixings
Fixations en acier inoxydable poli

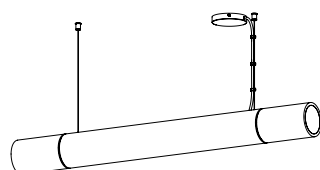

Paint finish



Mat white

2 years warranty. General terms and conditions of sales / *Garantie 2 ans. Voir conditions générales de vente.*

PARIS : contact@atelierlainellouz.com, +33 (0)1 73 95 03 20 - LONDON : contactuk@atelierlainellouz.com